

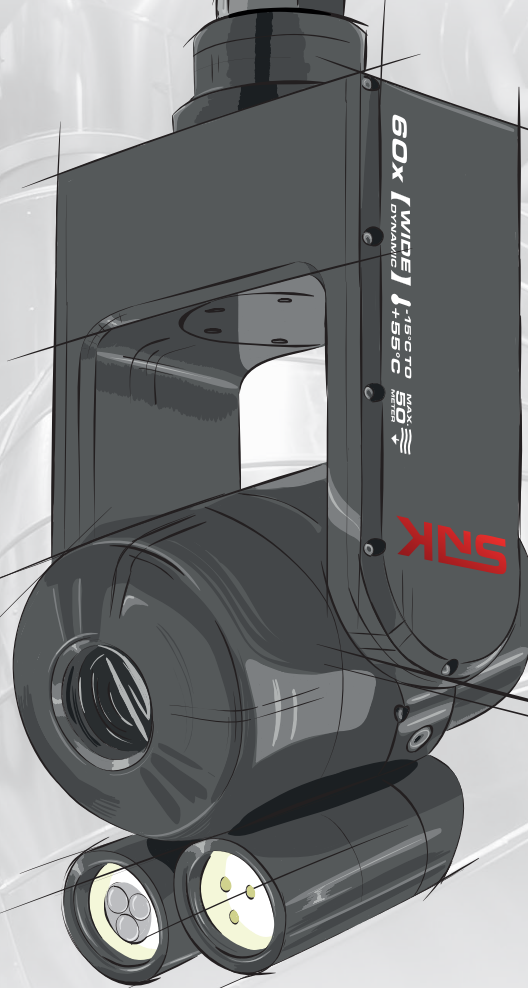

MADE
IN
GERMANY

distrame
instruments de mesures électroniques



SNK 60x

INSPECTIONS DE CUVES, DE BÂTIMENTS & D'USINES
**L'ÉVOLUTION DE LA PERFORMANCE
DE LA GÉNÉRATION I À V**



AMÉLIOREZ VOTRE PRODUCTIVITÉ
Les inspections avec le SNK réduiront le temps d'inspection, les temps d'arrêt de votre usine et augmenteront ainsi la productivité.

RÉDUISEZ LES COÛTS D'INSPECTION
Évitez les inspections complexes et le coût inutile des équipements d'accès ainsi que les risques de contamination et effectuez rapidement et facilement des inspections à distance rapides.

AMÉLIOREZ LA SÉCURITÉ DU PERSONNEL ET DE L'USINE
En raison de sa longueur exceptionnelle, de la vue panoramique et du zoom 60x du SNK, il n'est pas nécessaire d'entrer directement dans la zone d'inspection. Cela améliore la sécurité et évite les risques de contamination et d'endommagement de l'application.

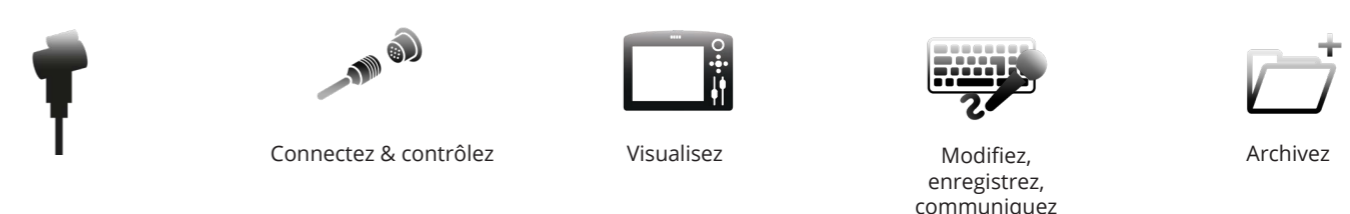
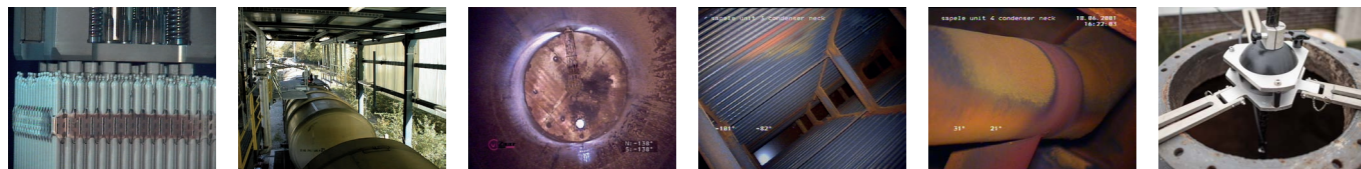

TECHNOLOGIE PAN-TILT-ZOOM

- Votre inspection sera complète grâce aux fonctions de panorama et d'inclinaison.
- L'optique grand angle permet une orientation et un positionnement rapides.
- Utilisez le zoom 60x pour voir chaque défaut dans la plus haute résolution.
- Une luminosité 10 fois plus sensible et une plage dynamique deux fois plus large que celle de la génération précédente.

POUR L'INSPECTION DE CUVES & RÉSERVOIRS 60X ZOOM COMPLET

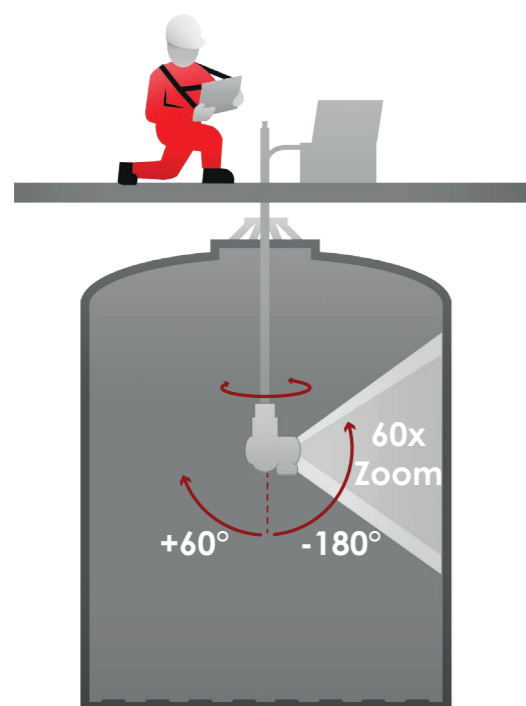

- Le câble renforcé en Kevlar® assure une utilisation durable et sûre et est disponible en plusieurs longueurs.
- Fonction macro: la résolution la plus élevée à la distance la plus proche.
- Disponible en aluminium et en acier inoxydable.

ZOOM ET INCLINAISON



- **Enregistrez des positions de caméra spécifiques** qui peuvent être rappelées et rappelées automatiquement.
- **Fonction auto Run & Scan** pour des inspections progressives des murs.
- **Informations de position X / Y** pour faciliter l'orientation et l'enregistrement des défauts.
- La manipulation d'image numérique fournit un **image constante orientée verticalement**.



-  Deux lumières contrôlées indépendamment fournissant un éclairage optimal et une détection des défauts.
-  Étanche jusqu'à 50 m de profondeur.
-  Jusqu'à 5 heures de fonctionnement en mode batterie avec une batterie Li-Ion Bosch® standard. Permet le fonctionnement hors réseau dans des environnements dangereux.



CONNECTIVITÉ INTÉGRÉE



CONTRÔLE ET DOCUMENTATION

Utilisez la caméra SNK 60x avec notre système de documentation MATRIX E3, développé pour les inspections visuelles avec le SNK et REVOLVER 80. Le système MATRIX vous permet d'inspecter des réservoirs et des cuves jusqu'à 150 m de long sans avoir à entrer dans l'application. Grâce au traitement numérique de l'image, le système MATRIX E3 fournit une image orientée verticalement sur votre écran, quel que soit l'appareil photo position. Les coordonnées X / Y sont également affichées en permanence pour garantir un positionnement facile et l'enregistrement des défauts.

LONGUE DISTANCE - PETITS DÉTAILS

Le zoom 60x de la caméra SNK 60x vous fournit les enregistrements les plus détaillés pour votre inspection, même lorsque l'objet que vous enregistrez est à une grande distance. Les plus petites fissures, les changements au niveau des cordons de soudure et d'autres zones critiques peuvent être facilement détectés grâce au zoom 60x et à la haute résolution. Même les enregistrements macro sont simples et efficaces avec la SNK 60x.

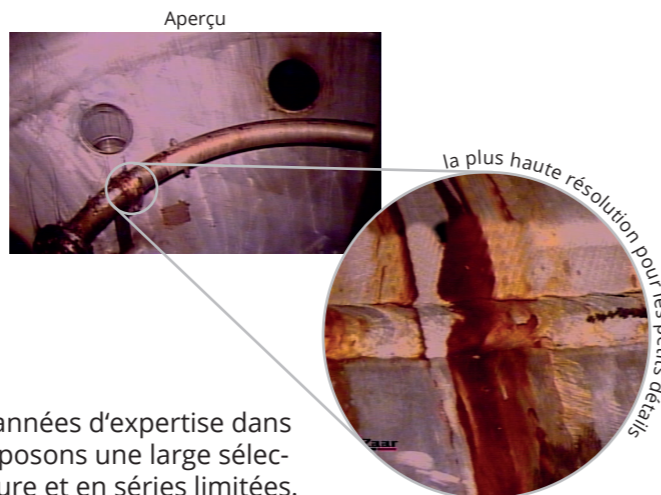

SOLUTIONS SUR MESURE

Lorsque le produit standard ne suffit pas, nos nombreuses années d'expertise dans le domaine des solutions spéciales entrent en jeu. Nous proposons une large sélection de notre technologie SNK en tant que produits sur mesure et en séries limitées. Si vous avez besoin d'une solution personnalisée complète pour votre application avec un boîtier différent, des capacités motrices différentes, des mesures laser, des plages optiques personnalisées, un fonctionnement infrarouge ou même UV, alors demandez simplement au spécialiste de la technologie d'inspection et nous serons ravis de discuter de vos besoins avec toi.

SOLUTION PORTABLE

FACILE À TRANSPORTER

Découvrez nos MATRIX E3 et SNK 60x avec de nouvelles valises de transport encore plus mobiles et durables. Plus de manipulation délicate grâce aux poignées extensibles et aux roues en caoutchouc. Transportez les systèmes d'inspection facilement vers votre application. Les étuis sont également étanches afin de protéger votre système d'inspection des éléments.



PUISSANCE MODULAIRE

Pour atteindre une mobilité encore plus grande, nous avons aussi revu l'alimentation de notre système de caméras. Les MATRIX E3 et SNK60x fonctionnent désormais avec une batterie externe. Fixez la batterie de manière intuitive en la glissant sur le dock au-dessus du bloc d'alimentation. Le retirer est tout aussi simple.

La batterie universelle 36 V disponible dans le commerce offre jusqu'à 5 h d'inspection supplémentaire. Évitez ainsi les problèmes de rallonge électriques lorsqu'il n'y a pas de prise à proximité. Travaillez indépendamment de l'alimentation secteur : équipez-vous simplement avec autant de batteries que nécessaire pour votre inspection. Transportez facilement plusieurs batteries grâce à leur faible taille. Il y a deux emplacements pour batteries supplémentaires intégrés dans les nouveaux étuis pour appareil photo.

Rétro-compatibilité: après une simple mise à niveau, les têtes de caméra SNK 40x existantes peuvent également être utilisées avec le nouveau MATRIX E3 alimenté par batterie.



TÊTE DE CAMÉRA	
Type	Capteur CMOS Panasonic 1/3"
Résolution	700 lignes TV horizontales PAL, pixels du capteur actif 1920 (H) x 1080 (V)
Zoom	Zoom 60x Plage focale: 1,6 ° à 45 °
Plage focale	Réglage manuel et automatique Fonction macro, 10 mm à ∞
Sensibilité lumineuse	Couleur 0,125 lx BW 0,025 lx
Iris et obturateur	1/30.000 à 1/7 sec
Affichage de la température de la caméra	Oui
Longueur de câble	3 m , 30 m, 50 m, 80 m, en option jusqu'à 150 m sur l'enrouleur de câble viZaar®
Features*	Large plage dynamique haute résolution réduction du bruit améliorée
ÉCLAIRAGE	
Lumière LED	1 x LED 7 Watt (25 °) 1 x LED 7 Watt (100 °) - grand angle pour un éclairage complet des enregistrements macro et des images
TOLÉRANCE	
Température	-15°C à +55°C
Résistance à la pression	50 m de profondeur
Pression intérieure de CO ₂	Max. 0,7 bar / 10 psi
PLAGE D'AXES	
Angle d'orientation	347° (+/- 173.5°)
Angle d'inclinaison	-180° à +60°
Vitesse (variable selon la valise)	Aluminium: 0 à 14°/sec. Acier inoxydable: 0 à 7°/sec.
Couple (protégé par l'embrayage)	Oui
DIMENSIONS	
Poids	Aluminium anodisé noir: 2,97 kg acier inoxydable: 6,6 kg
Dimensions en mm	Diamètre d'ouverture: hauteur 164 mm Standard: 280 mm de hauteur totale
Montage pour accessoires	Quatre points de montage M6
Retour de position	Résolution: 0.1° Précision: 1.0°

* Uniquement en cas d'utilisation avec l'unité de commande MATRIX E3.
** Éclairage halogène sur demande

ACCESSOIRES		
Valise pour tête de caméra	Mallette de transport pour caméras d'inspection SNK / REVOLVER 80. Dimensions en mm: (B) 551 x (H) 358 x (T) 226.	
Sac souple d'accessoires	Pack d'accessoires comprenant un étui souple pour câble principal standard (jusqu'à 50 m).	
Enrouleur de câble coulissant	Permet d'enrouler et de dérouler le câble pendant le fonctionnement jusqu'à 200 m de câble.	
Monte-caméra	Permet le transport de la caméra dans les vaisseaux par le bas. Max. hauteur: 5 m	
Chariot mobile	Pousser le chariot comme guide dans des tubes sur de longues distances (plus de 3 m).	
Trépied pivotant pour trou d'homme	Soutenir l'inspection de cuves / cavités avec un guidage précis de la SNK, monté sur les tireurs-pousseurs.	
Tireurs-pousseurs dans leur valise souple de transport	Pour le montage et le guidage de la tête de caméra dans l'application. Poteaux de poussée disponibles en 1 m et Longueur 2 m. Le sac souple permet un transport facile de plus de 10 barres de poussée.	
Adaptateur caméra SNK pour tireur-pousseur	Connexion pour tireurs-pousseurs avec la tête de caméra SNK. Acier inoxydable.	
Tube coudé	Étend les capacités d'inspection dans une géométrie complexe en positionnant la tête de caméra à 90 ° horizontalement.	
Kits de pressurisation *	Vérifiez l'étanchéité de la caméra avant l'inspection. Augmentez votre plage d'inspection de la profondeur de l'eau par pré-pressurisation. Comprend des cartouches CO ₂ unidirectionnelles.	
Pompe à air	Vérifiez l'étanchéité de la caméra avant l'inspection. Augmentez votre plage d'inspection de la profondeur de l'eau par pré-pressurisation sans CO ₂ .	
Pièces de rechange	Pièces de rechange disponibles sur demande.	

* Uniquement disponible en Allemagne

Gain de câble renforcée en fibre d'aramide (Kevlar®) pour une robustesse et une durabilité accrues. Charge de traction jusqu'à 400 kg!





SNK

XPANDING YOUR VU®

DISTRAME SA

Parc du Grand Troyes - Quartier Europe Centrale, 40 rue de Vienne - 10300 SAINTE-SAVINE
Tél. : 03 25 71 25 83 - infos@distrame.fr - www.distrame.fr