

DIS-HEGOA-800

Purification d'air



Les purificateurs d'air utilisent la technologie la plus avancée en matière de désinfection et de traitement de l'air ambiant (Filtration + Photocatalyse + UVc). Au premier passage, nos appareils détruisent 80% des polluants (bactéries, moisissures, cov...). Le reste étant retenu dans le filtre à charbon actif qui sera ensuite traité par Photocatalyse.



Photos non contractuelles*



Avantages

- Désinfecte et purifie l'air intérieur sans production d'ozone et sans utilisation de produits chimiques ou d'huiles essentielles
- Rétention totale des éléments filtrés
- Réduction sensible des risques de maladies et de contaminations
- Facilité d'installation et d'utilisation
- Maintenance simplifiée
- S'intégrera sans difficulté par sa mobilité et sa mise en service
- Technologie «plug and play» : branchez, respirez !

Description

- Mono vitesse
- Optimisation du traitement par double réacteur intérieur
- Compteur horaire électromécanique

Applications

- Lieux publics, collectifs
- Santé, hygiène
- Milieu industriel
- Milieu agro-alimentaire

Référence	Volume Max	Débit Max	Vitesse	Puissance
DIS-HEGOA-800	800m ³	800m ³ /h	1	4x95W

Dimensions

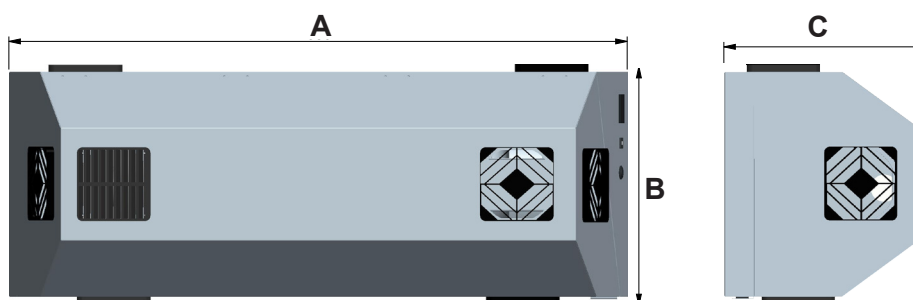

Référence	Consommation	Poids	Dimensions		
			A	B	C
DIS-HEGOA-800	600Wh	25Kg	1050	410	350

Vue éclatée

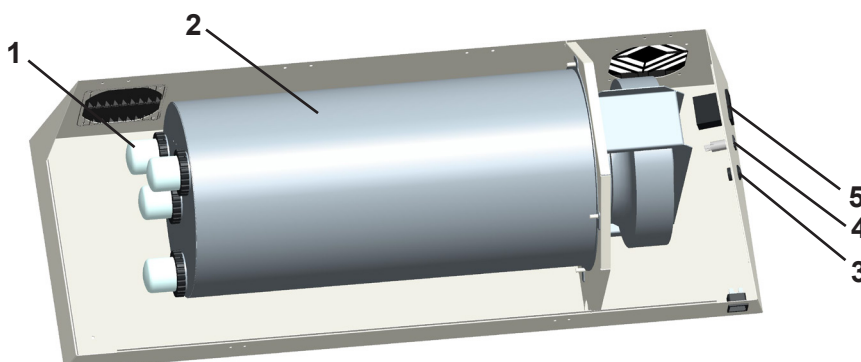

N°	Désignation	Référence
1	Lampe UVc 95 W MCR	18LMCR55W2M-M12
2	Kit support PCO+G2	HEGOA-800-PCOG2
	Ballast électronique	18BHFP2X55
3	Interrupteur rond	INT
4	Disjoncteur 4A	DIS4A
5	Compteur horaire	NCM24/48

DISTRAME SA

Parc du Grand Troyes - Quartier Europe Centrale 40 rue de Vienne - 10300 SAINTES-SAVINE
 Tél. : 03 25 71 25 83 - Fax : 03 25 71 28 98 - infos@distrame.fr - www.distrame.fr