

DIS-HEGOA-50/100

Purification d'air



Les purificateurs d'air utilisent la technologie la plus avancée en matière de désinfection et de traitement de l'air ambiant (Filtration+Photocatalyse+UVc). Au premier passage, nos appareils détruisent 80% des polluants (bactéries, moisissures, cov...). Le reste étant retenu dans le filtre à charbon actif qui sera ensuite traité par Photocatalyse.



Applications

- Lieux publics, collectifs
- Santé, hygiène
- Milieu industriel
- Milieu agro-alimentaire
- Habitat (maison particulière)

Description

- Mono vitesse
- Système nomade, roulettes en option

Avantages

- Désinfecte et purifie l'air intérieur sans production d'ozone et sans utilisation de produits chimiques ou d'huiles essentielles
- Rétention totale des éléments filtrés
- Réduction sensible des risques de maladies et de contaminations
- Facilité d'installation et d'utilisation
- Maintenance simplifiée
- S'intégrera sans difficulté par sa mobilité et sa mise en service
- Technologie «plug and play» : branchez, respirez !



Photos non contractuelles*

Référence	Volume Max	Débit Max	Vitesse	Puissance
DIS-HEGOA-50	50m ³	50m ³ /h	1	1x36W
DIS-HEGOA-100	100m ³	100m ³ /h		1x95W

Dimensions

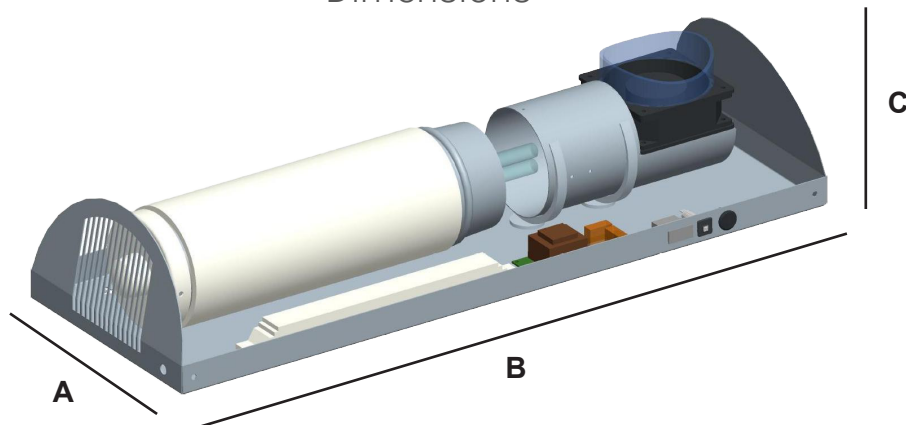

Référence	Consommation	Poids	Dimensions		
			A	B	C
DIS-HEGOA-50	38Wh	5Kg	240	640	140
DIS-HEGOA-100	100Wh	6Kg	300	800	160

Vue éclatée

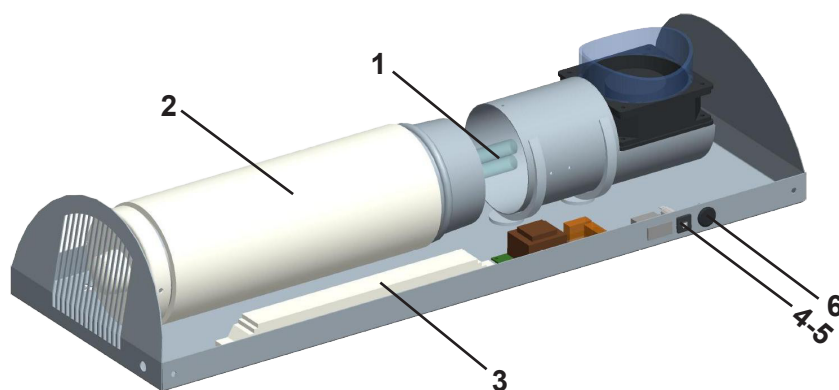

N°	Désignation	Référence
DIS-HEGOA-50		
1	Lampe UVc 36 W AR	AR36W
2	Kit support PCO+G2	HEGOA50-PCOG2
3	Ballast électronique	18BHFP36
DIS-HEGOA-100		
1	Lampe UVc 95 W AR	AR95W
2	Kit support PCO+G2	HEGOA100-PCOG2
3	Ballast électronique	NBE60-95-120W
DIS-HEGOA 50 / 100		
4	Porte fusible	PFUS
5	Lot de 6 fusibles 1A	FUS1
6	Interrupteur rond	INT

DISTRAME SA

Parc du Grand Troyes - Quartier Europe Centrale 40 rue de Vienne - 10300 SAINT-ÉTIENNE-SAVINE
 Tél. : 03 25 71 25 83 - Fax : 03 25 71 28 98 - infos@distrame.fr - www.distrame.fr